

**Вкладыш 236320-3902101-22 к**  
РЭ 316300-3902002-18 изд.3,  
РЭ 236020-3902002-17 изд.6,  
РЭ 236031-3902002-20 изд.2

### **ВНИМАНИЕ !**

На Ваш автомобиль установлена механическая, 5-ступенчатая коробка перемены передач «ВАИС», синхронизированная на всех передачах переднего хода, в цельном картере.

Передаточные числа коробки:

1 -я передача .....	3,8	4-я передача .....	1,00
2 -я передача .....	2,167	5 -я передача .....	0,795
3 -я передача .....	1,292	Задняя передача .....	3,520

Положения рычага переключения передач (рис.1).



Рис. 1. Схема положений рычага коробки передач

Заправляемое масло: SAE 75W-85, API GL-4

Объем заправки -1,7 литра

При обнаружении течи - выясните причину и неисправные детали (прокладки, манжеты) замените, на резьбу сквозных болтов и плоскости разъема нанесите автогерметик-прокладку.

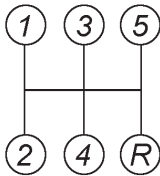
Проверку уровня смазки или ее замену в коробке передач и раздаточной коробке производите одновременно. Уровень масла в коробке передач и раздаточной коробке, должен быть у нижнего края заливного отверстия.

В раздаточной коробке заправляемое масло тоже, что и в коробке перемены передач.

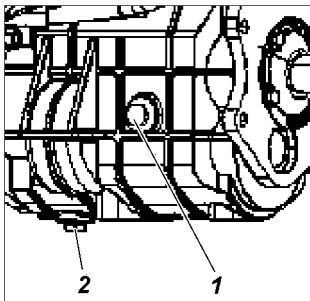

Рис. 2. Пробки коробки передач:  
1 -пробка заливного отверстия; 2 -пробка сливного отверстия